

BGS

BRONZE GYM

XA-08

**ОТВЕДЕНИЕ НОГ НАЗАД
(ЯГОДИЦЫ)**



РУКОВОДСТВО ПОЛЬЗОВАТЕЛЯ

Уважаемый покупатель!

Поздравляем с удачным приобретением! Вы приобрели современный тренажер, который, надеемся, станет Вашим лучшим помощником. Он сочетает в себе передовые технологии и современный дизайн.

Постоянно используя этот тренажер, Вы сможете укрепить сердечно-сосудистую систему и приобрести хорошую физическую форму. Надеемся, что данная модель удовлетворит все Ваши требования.

Прежде чем приступить к использованию тренажера, внимательно изучите настоящее руководство и сохраните его для дальнейшего использования. В случае возникших дополнительных вопросов обратитесь к продавцу или дилеру, который проконсультирует Вас и поможет устранить возникшую проблему.

Обязательно сохраняйте инструкцию по эксплуатации, это поможет Вам по прошествии времени вспомнить о функциях тренажера и правилах его использования.

Если у Вас возникли какие-либо вопросы по эксплуатации данного тренажера, свяжитесь со службой технической поддержки или уполномоченным дилером, у которого Вы приобрели тренажер.

Меры безопасности

Внимание!

Перед тем как приступить к тренировкам, настоятельно рекомендуем пройти полное медицинское обследование, особенно если у Вас есть наследственная предрасположенность к повышенному давлению или сердечно-сосудистым заболеваниям. Неправильное или чрезмерно интенсивное выполнение упражнений может повредить Вашему здоровью.

Тренажер предназначен для коммерческого использования. В целях обеспечения безопасности и надежной работы оборудования перед использованием тренажера ознакомьтесь с инструкцией.

При использовании тренажера следует соблюдать следующие базовые меры предосторожности:

- Используйте тренажер только по назначению, описанному в данном руководстве;
- Во избежание получения травм используйте только те аксессуары, которые рекомендованы производителем;
- Во избежание травм не вставляйте какие-либо предметы в отверстия на тренажере;
- Дети и лица с ограниченными возможностями могут находиться рядом с тренажером или использовать его только под наблюдением;
- Тренажер не предназначен для использования вне помещения;
- Не пользуйтесь тренажером в местах, где распыляются аэрозоли или осуществляется подача кислорода;
- Не подставляйте руки под движущиеся части тренажера, следите, чтобы Ваша одежда не попала в движущиеся части тренажера;

ОСТОРОЖНО! Если Вы почувствовали боль в груди, тошноту, головокружение или одышку, немедленно ПРЕКРАТИТЕ занятия на тренажере. Прежде чем возобновлять тренировки обратитесь за консультацией к врачу.

Транспортировка/Хранение/Ввод в эксплуатацию

Транспортировка и эксплуатация тренажера:

1. Тренажер должен транспортироваться только в заводской упаковке;
2. Заводская упаковка не должна быть нарушена;
3. При транспортировке тренажер должен быть надежно защищен от дождя, влаги, атмосферных осадков, механических перегрузок.

Хранение тренажера:

Тренажер рекомендуется хранить и использовать только в сухих отапливаемых помещениях со следующими значениями:

1. Температура: +10-+35С;
2. Влажность: 50-75%;
3. Если Ваш тренажер хранился при низкой температуре или в условиях высокой влажности (имеет следы конденсации влаги), необходимо перед эксплуатацией выдержать его в нормальных условиях не менее 2–4 часов и только после этого можно приступить к эксплуатации.

Настройка оборудования

Перед сборкой тренажера тщательно изучите ее последовательность и выполняйте все рекомендации. Используйте для сборки приложенный или рекомендуемый инструмент. Убедитесь, что в наличии имеются все детали, и они не повреждены. Не прикладывайте чрезмерных усилий к инструменту во избежание травм и повреждения элементов конструкции тренажера. Сначала соберите все детали тренажера, не до конца затянув гайки и болты, и, убедившись, что конструкция собрана правильно, затяните их до конца.

ПРЕДУПРЕЖДЕНИЕ:

1. Это тренировочное оборудование предназначено только для использования в областях таких организаций, как спортивные ассоциации, образовательные учреждения, гостиницы, клубы и студии, где доступ и тренировка специально регулируются владельцем (лицо, имеющее юридическую ответственность).
2. Тренировочное оборудование должно использоваться только в тех областях, где контроль доступа специально регулируется владельцем; степень контроля зависит от пользователей. Например степень надежности, возраст, опыт и т. д.
3. Тренировочное оборудование должно использоваться только в контролируемых местах.
4. Дети и лица с ограниченными возможностями могут находиться рядом с тренажером или использовать его только под наблюдением.

5. Перед началом тренировок проконсультируйтесь о возможной нагрузке, неправильный выбор нагрузки может причинить вред здоровью.
6. Отрегулируйте нагрузку и оборудование дополнительно (например, регулировка сиденья) перед использованием.
7. Пожалуйста, проверьте, закреплен ли поручень, прежде чем начать использовать его.
8. Отрегулируйте длину стального троса правильно, стальной трос никогда не должен провисать. После использования машины, владелец должен проверить стальной трос, чтобы убедиться, что нет никаких повреждений.
9. Никогда не позволяйте человеку с болезнью сердца и детям в возрасте до 12 лет использовать тренажер.
10. Машина должна быть расположена устойчиво. Пространство 2000 мм * 2000 мм должно быть свободным вокруг машины.
11. Если Вы чувствуете тошноту, головокружение и другое чувство дискомфорта, пожалуйста, прекратите упражнения и обратитесь к врачу.
12. Оборудование должно быть установлено на устойчивой ровной поверхности.
13. Машина должна использоваться только в помещении, необходимо избегать попадания влаги.
14. Носите правильную обувь и одежду.
15. Проверьте плавность движения тренажера перед его использованием.

Техническое обслуживание

1. Для безопасного использования тренажера необходимо выполнять регулярное техническое обслуживание, проверять изношенность таких частей, как трос, ролики и соединительные детали.
2. Особое внимание следует обратить на легко изнашиваемые детали.
3. Необходимо немедленно заменить поврежденные компоненты и прекратить использовать машину, пока поломка не будет устранена.
4. Техническое обслуживание должно быть сделано согласно следующей инструкции:

| Техническое обслуживание | Ежедневно | Еженедельно | Ежеквартально |
|---|-----------|-------------|---------------|
| Проверка соединительных деталей, роликов и балансировка | √ | | |
| Чистка сидений и кожухов | √ | | |
| Смазка шарнирных соединений | | | √ |
| Проверка затяжки болтовых соединений | | √ | |
| Смазка подшипников | | | √ |

ШАГ 1

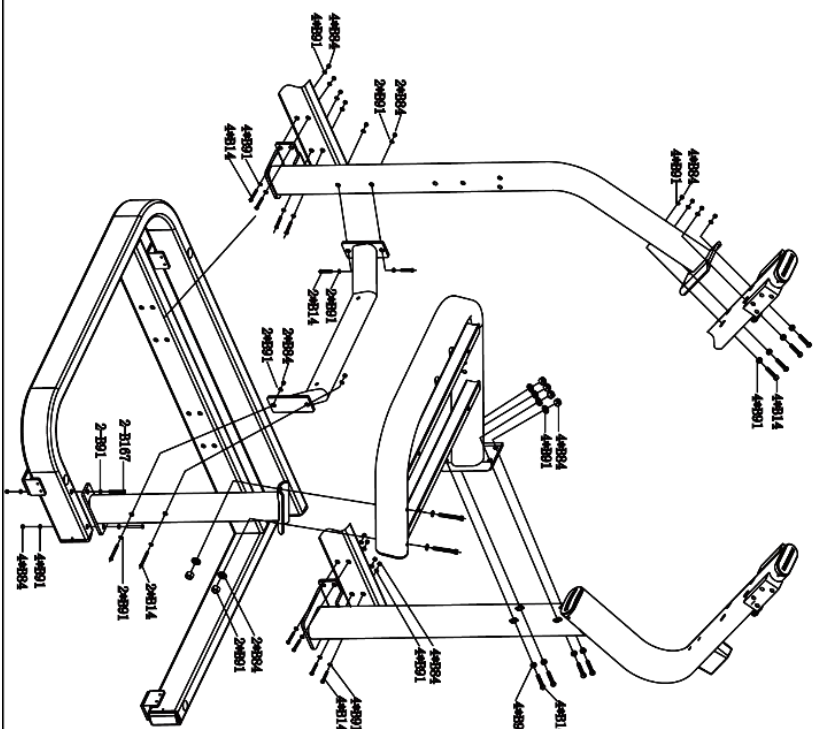

| No. | Наименование | Размер | Кол-во |
|------|-----------------------|----------|--------|
| АС1 | Базовая группа | | 1 |
| АС2 | Основная группа | | 1 |
| АС3 | Соединительная группа | | 1 |
| АФ1 | Опора подушки | | 1 |
| В167 | Болт | M12*110L | 3 |
| В166 | Болт | M12*90L | 5 |
| В14 | Болт | M12*80L | 12 |
| В91 | Шайба | M12 | 38 |
| В84 | Гайка | M12 | 18 |

ШАГ 2

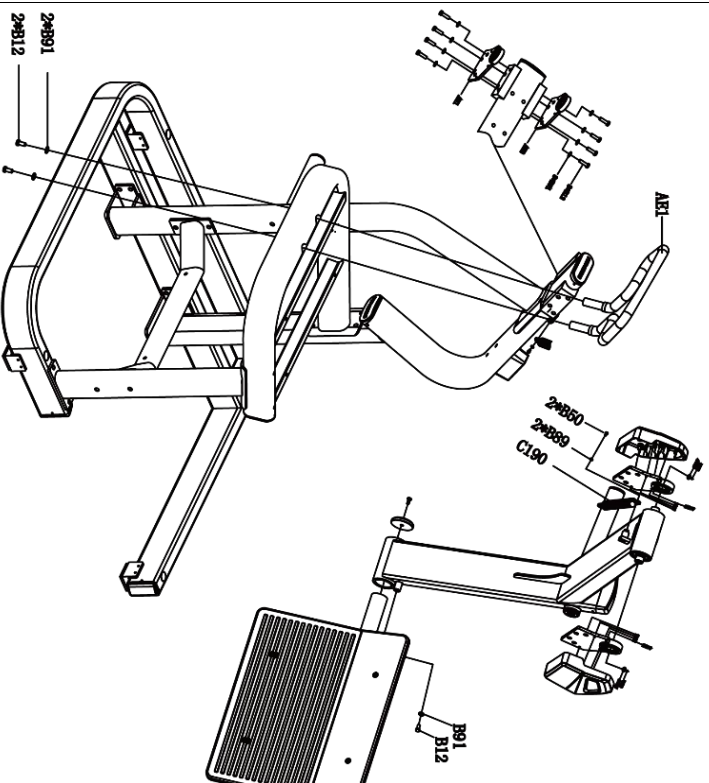

| №. | Наименование | Размер | Кол-во |
|------|------------------------|---------|--------|
| AD1 | Педальная группа | | 1 |
| AD2 | Рычаг | | 1 |
| AE1 | Поручень | | 1 |
| AN1 | Левая рама подпипника | | 2 |
| AN2 | Правая рама подпипника | | 2 |
| BP25 | Заглушка | | 2 |
| M227 | Пружина | | 1 |
| B12 | Болт | M12*30L | 12 |
| B91 | Шайба | M12 | 12 |
| B89 | Шайба | M8 | 2 |

ШАГ 3

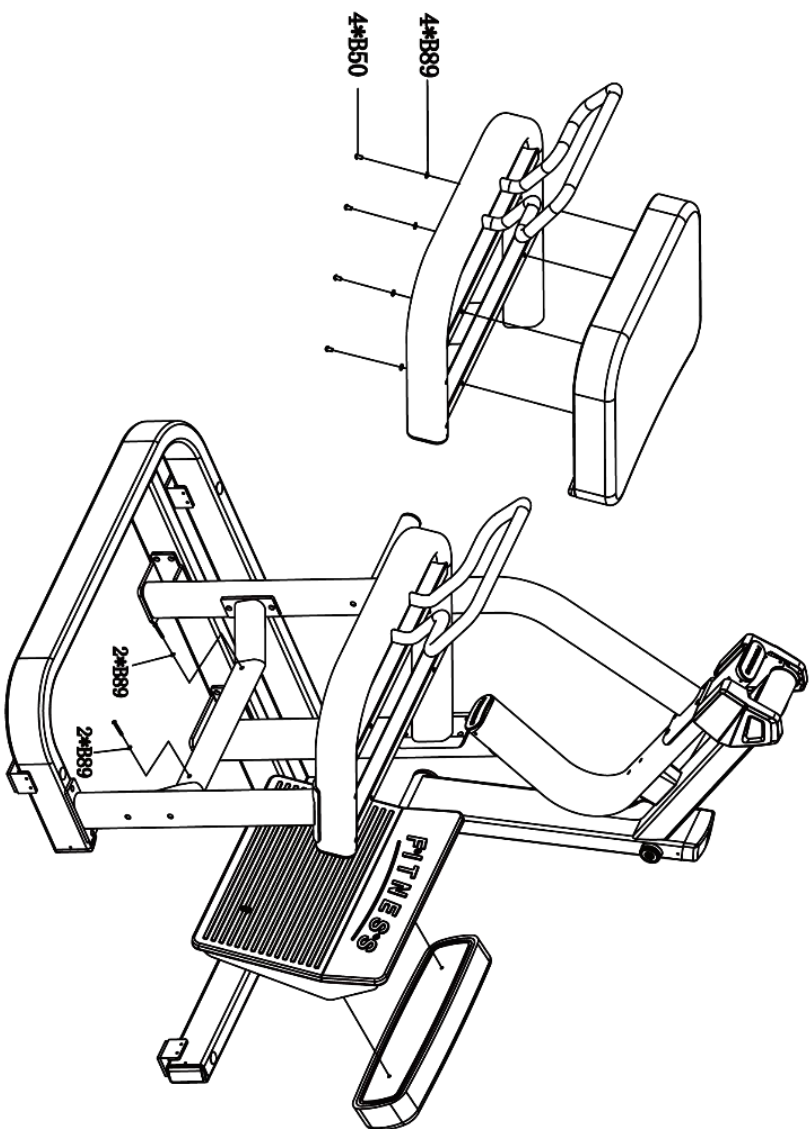

| No. | Наименование | Размер | Кол-во |
|------|--------------|--------|--------|
| M233 | Полушка | | 1 |
| M232 | Полушка | | 1 |
| B89 | Шайба | M8 | 6 |
| B55 | Болт | M8*70L | 2 |
| B50 | Болт | M8*25L | 4 |

ТЕХНИЧЕСКИЕ СПЕЦИФИКАЦИИ

| | |
|---|---|
| Назначение | профессиональное |
| Тип | станок, нагружаемый дисками |
| Рама | станина 60*120*2.5 мм, однослойная покраска |
| Нагрузка | диски |
| Сидение | наполнитель из PU поролона, обивка из искусственной кожи |
| Размер тренажера в рабочем состоянии (Д*Ш*В) | 114*153*167 см |
| Вес нетто | 147 кг |
| Вес брутто | 187 кг |
| Макс. весовая нагрузка | 200 кг |
| Гарантия | 3 года |
| Производитель | Neotren GmbH, Германия |
| Страна изготовления | КНР |

Поставщик: ООО «Неотрен», 115201, Россия, Москва, Каширский проезд, д. 17, стр. 9.

Дата изготовления указана на упаковке тренажера.

*Упаковка содержит информацию о дате изготовления оборудования, указанную в виде шифра.

Пример: C190122,

где 19 – год изготовления,

01 – месяц изготовления,

22 – внутренний номер учета.

Оборудование сертифицировано в соответствии с Техническим Регламентом Таможенного Союза.

*Производитель оставляет за собой право вносить изменения в конструкцию тренажера, не ухудшающие значительно его основные технические характеристики.

Все актуальные изменения в конструкции либо технических спецификациях изделия отражены на официальном сайте поставщика оборудования ООО «Неотрен»: www.neotren.ru

Последнюю версию Руководства пользователя можно найти на сайте поставщика ООО «Неотрен»: www.neotren.ru

ВНИМАНИЕ!

**ТРЕНАЖЕР ПРЕДНАЗНАЧЕН ДЛЯ КОММЕРЧЕСКОГО
ИСПОЛЬЗОВАНИЯ.**

